

ONDERHOUDSVOORSCHRIFTEN

A. ONDERHOUDSVOORSCHRIFTEN PROFIELEN

1. ALU-BRIGHT *

Voorgeschreven onderhoud:

- 2 à 4 x per jaar naargelang de vervuilingsgraad van de omgeving: landelijk, stedelijk of maritiem

Eigenschappen:

- Preventieve bescherming van lakwerk
- Ook geschikt voor de reiniging van ruiten

Gebruik:

- 2 eetlepels oplossen in een emmer lauw water
- De ramen afwassen met een zachte spons
- Opdrogen met een zeem

2. MAXIGLOSS *

Voorgeschreven onderhoud:

- 1 x per jaar

Eigenschappen:

- Geeft nieuwe en diepere glans aan het lakwerk
- Reinigende werking en langdurige bescherming tegen vervuiling
- Met UV-stabilisatoren

Gebruik:

- Aan te brengen net na een schoonmaakbeurt met ALU-BRIGHT.
- Gebruiken zonder water
- Onverdund op een doek aanbrengen
- Laten inwerken en met een droge doek oppoetsen

* al deze onderhoudsproducten zijn niet agressief noch toxisch

3. MAXICLEANER *

Voorgeschreven onderhoud:

- Indien nodig

Eigenschappen:

- Plaatselijk aan te brengen op het lakwerk bij beschadigingen, verwerkingen of op door omstandigheden zeer vuil geworden plaatsen (bijv. lijmresten, bepleistering, cementresten, ...)
- Chemisch neutraal

Gebruik:

- Het grof loszittende vuil verwijderen
- De witte vloeibare pasta puur instrijken
- Enkele minuten laten inwerken (niet laten drogen)
- Met een spons de vervuiling loswrijven en met water afspoelen
- Vervolgens een volledige kuisbeurt met ALU-BRIGHT en MAXIGLOSS

4. RETOUCHE STIFT *

Voorgeschreven onderhoud:

- Indien nodig

Eigenschappen:

- Plaatselijk bijwerken van diepe beschadigingen in het lakwerk
- Verkrijgbaar in alle RAL-kleuren: mat, satijn, hoogglans en metallic structuurlakken
- Wanneer de stift na gebruik goed wordt afgesloten, is deze ca. 6 maanden houdbaar

Gebruik:

- Schroefdop met borsteltje en hechtingsring uit de metalen huls loswrikken
- De gewenste kleurpoeder uit het bijgeleverde potje bijvullen
- Met het borsteltje de poeder en de basislak mengen (roeren)
- Schroefdop en ring terug in de metalen huls drukken
- Krachtig schudden (ca. 1 minuut)
- De gebruiksklare lak in dunne lagen aanbrengen

* al deze onderhoudsproducten zijn niet agressief noch toxisch

B. ONDERHOUDSVOORSCHRIFTEN BESLAG

À Zie onderhoudsvoorschriften van uw beslagleverancier , UW PARTNER IN ALUMINIUM!

CHRONO: Instructions de montage

Lubrification:

- Le renvoi d'angle, la poignée et la sécurité sont lubrifiés pendant la fabrication et ne nécessitent plus de lubrification supplémentaire.
- Les tringles ne doivent pas être lubrifiées dans la gorge.
- Chaque année, les charnières doivent être lubrifiées avec une huile légère en cas d'utilisation fréquente.

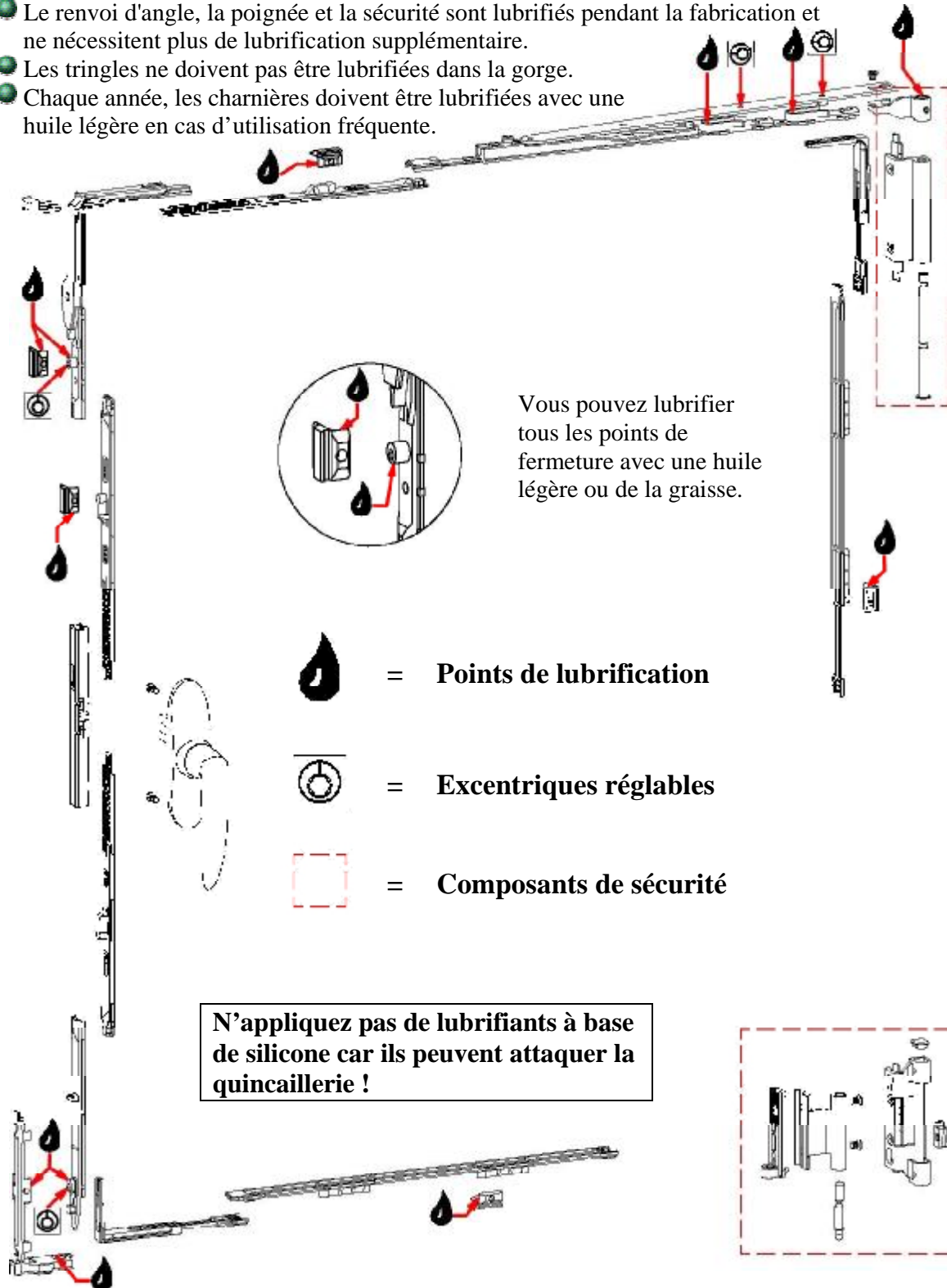

Réglages:

Les réglages suivants ne peuvent qu'être exécutés par un homme de métier.

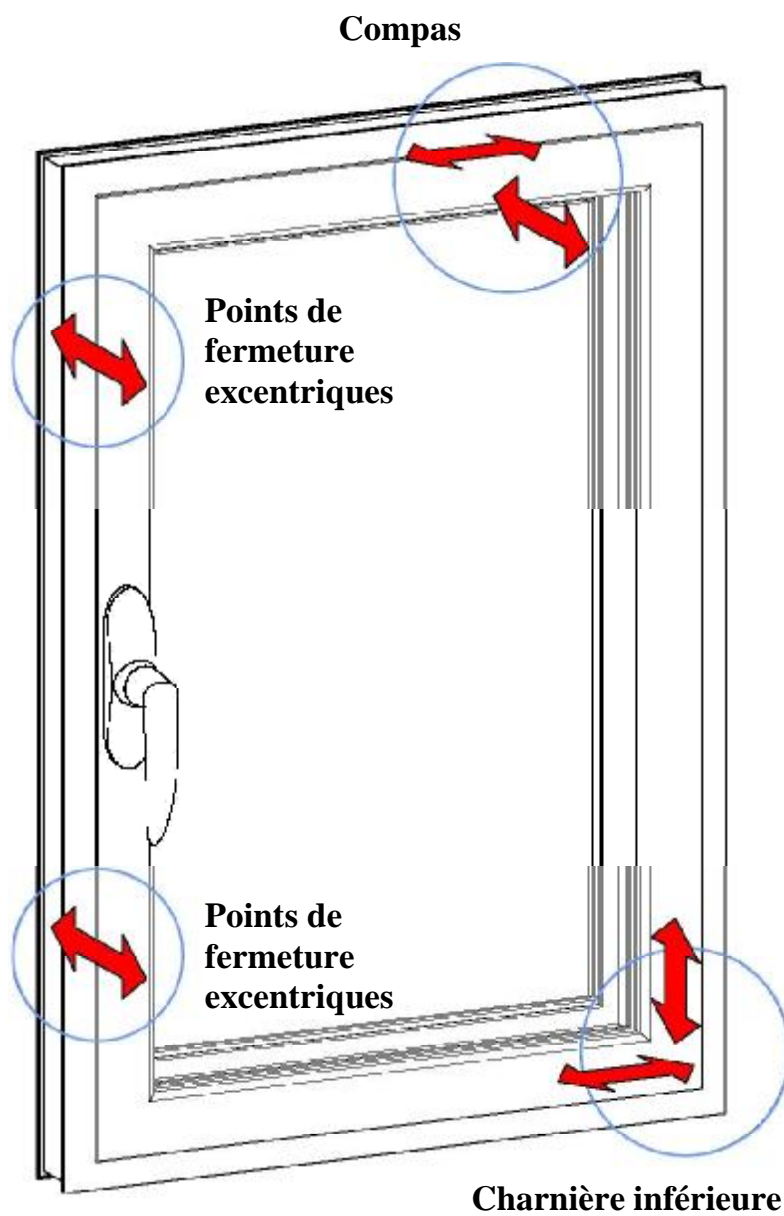

Composants réglables:

- Les valeurs de réglage, à l'exception du réglage de la compression, sont toujours par rapport à la dimension de la chambre de 21mm.

Compas

Réglage latéral

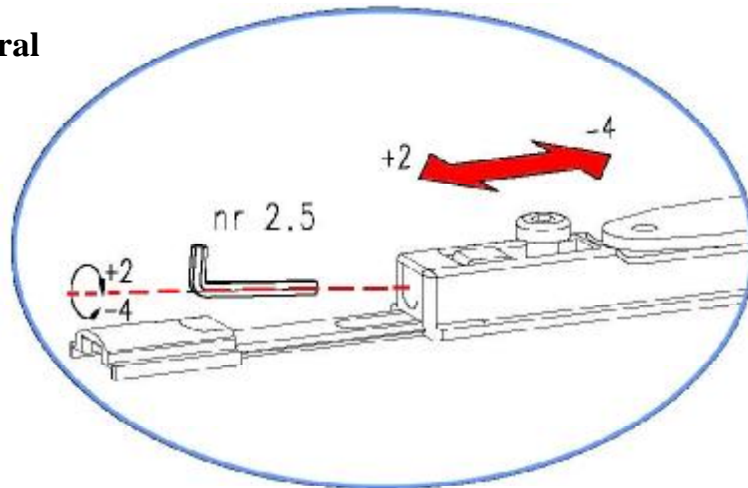

Réglage de la compression

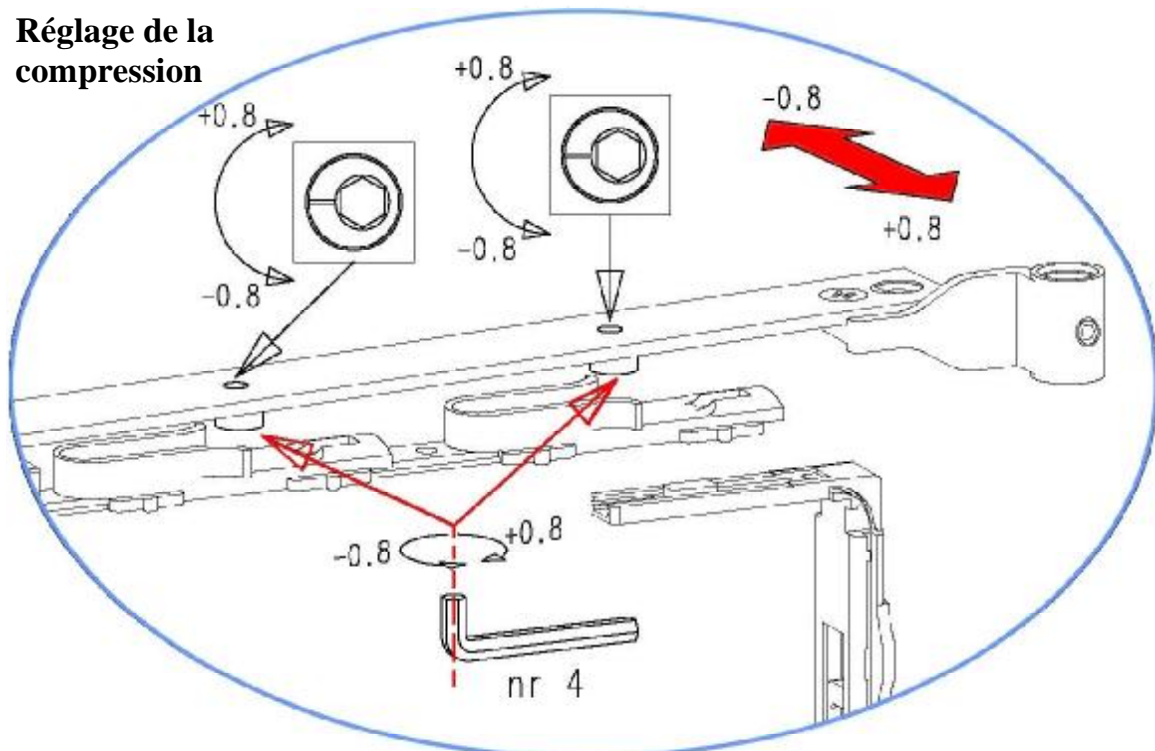

Charnière inférieure

Réglage vertical

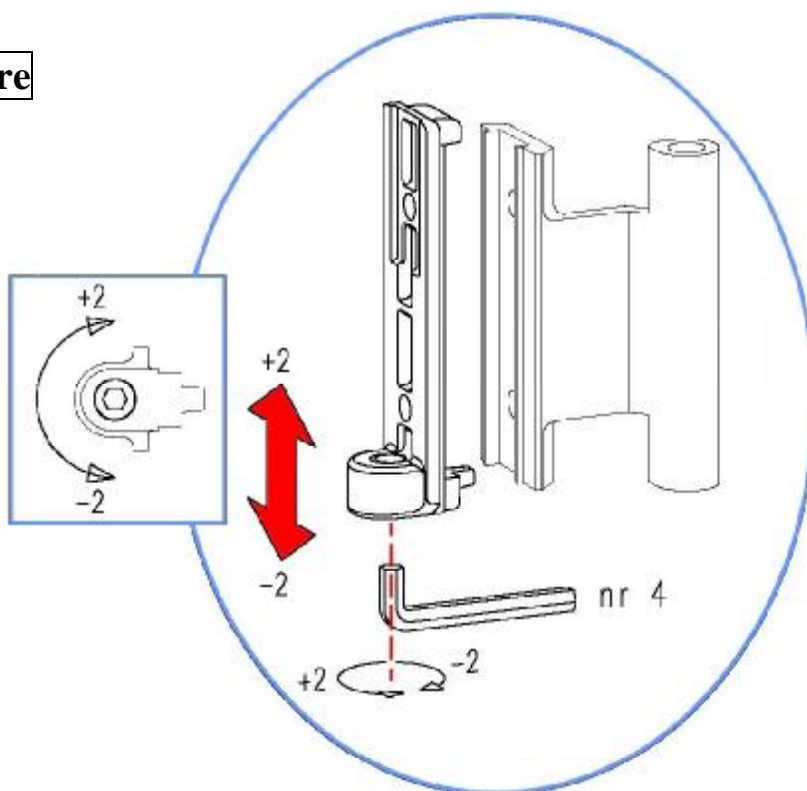

Réglage latéral

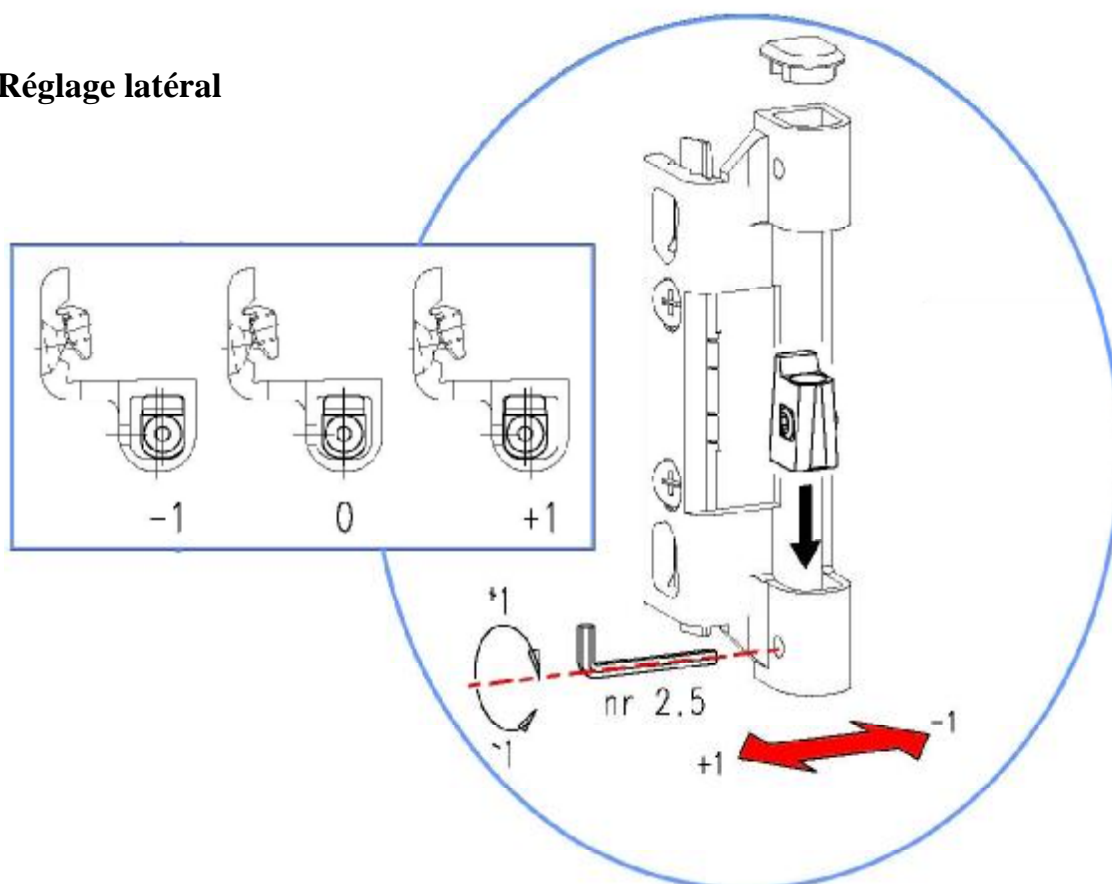

Points de fermeture excentriques

Réglage de la compression

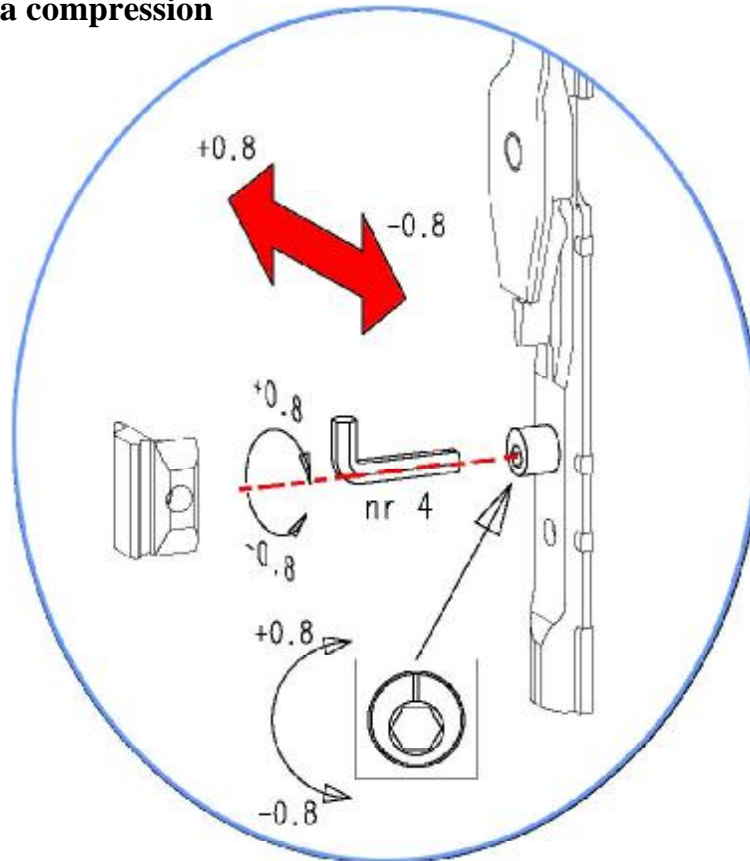

Instructions supplémentaires:

- Vérifiez la commande de la sécurité. Quand le châssis est ouvert, la poignée ne peut être tournée que de quelques degrés dans les deux directions. La poignée ne peut en aucun cas être forcée.
- Contrôlez les fixations du compas, de la poignée, des charnières et des gâches. N'essayez pas de tourner les rouleaux de fermeture car ils sont rivetés dans la position correcte pendant la fabrication. Pour obtenir une étanchéité parfaite, ils peuvent encore être réglés pendant la pose du châssis.
- En nettoyant les châssis, la gorge doit aussi être défaite de toute poussière ou autre débris.
- Il est impératif de ne pas utiliser de produits de nettoyage agressifs afin d'éviter d'entamer la quincaillerie.

→ Tous les réglages de la quincaillerie, particulièrement ceux des charnières et du compas, le remplacement de composants et l'installation et démontage des vantaux doivent être exécutés par un homme du métier.

→ Ces instructions de montage s'appliquent également pour des tombant-ouvrants, des ouvrants et des tombants, qui ne sont pas spécifiquement décrites ici.